

Catálogo de electrodomésticos



BOSCH

Innovación para tu vida



BOSCH

¿Qué destacar de los lavavajillas Bosch?

1

Tecnología:

- ▶ Zeolitas
- ▶ Motor EcoSilence
- ▶ AquaSensor

2

Equipamiento:

- ▶ 3ª Bandeja VarioDrawer
- ▶ Cestas MaxFlex
- ▶ RackMatic
- ▶ InfoLight

3

Programas y funciones:

- ▶ Programa automático
- ▶ Programa 1 hora
- ▶ Función SpeedPerfect+
- ▶ Función Extra Secado

Lavavajillas

Explicación de prestaciones

54

Glosario

58

Resumen de gama

60

Fichas de producto

61

Modos Demo

63

Planos de instalación

63

El mejor cuidado y secado de la vajilla.

Las Zeolitas garantizan el mejor cuidado de la vajilla, el mínimo consumo y unos resultados de secado perfectos.

Zeolitas

¿Qué son las Zeolitas?

Las Zeolitas son minerales 100% naturales de superficie porosa, los cuales gracias a sus propiedades, permiten un secado eficiente, delicado y perfecto de la vajilla.

¿Cómo funcionan?

En la etapa de secado las Zeolitas absorben la humedad del interior y la transforman en calor con el que se seca la vajilla. Durante la etapa de lavado, se regeneran y quedan preparadas para el siguiente lavado. De esta forma, se consigue un secado más eficiente, delicado y sin ningún mantenimiento.

¿Qué beneficios aporta esta tecnología?

Fundamentalmente un secado perfecto, incluso de materiales plásticos. Además, mejoran la eficiencia alcanzando un ahorro energético de hasta un 10% sobre la máxima clasificación energética del mercado.

El proceso de secado se realiza a baja temperatura, por lo que es un tratamiento más delicado de tu vajilla. Cuando termina el ciclo, no hay desprendimiento de vapor al abrir la puerta del lavavajillas y, además, la vajilla no quema.

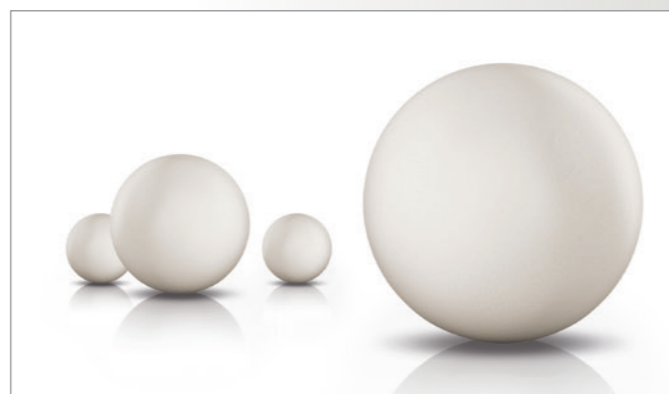

El mejor equipamiento en los lavavajillas totalmente integrables Bosch.

La gama de lavavajillas integrables Bosch cuentan con la mejor tecnología: motor EcoSilence, SpeedPerfect+, InfoLight,... Todo ello unido a una gran variedad de programas y funciones.



Mínimo ruido

Tanto en libre instalación como en integración, los lavavajillas Bosch cuentan con tecnología innovadora, que permite obtener los mejores resultados no solo de lavado y secado de la vajilla, sino también de ruido.

Gracias al motor EcoSilence (robusto, duradero, silencioso y eficiente) y al aislamiento que poseen, prácticamente no se oyen.

InfoLight

Proyección de luz en el suelo que informa si el lavavajillas está o no en funcionamiento en los lavavajillas de integración.

Bosch ofrece programas, funciones y equipamiento para todas las necesidades.

En Bosch, tanto en libre instalación como en integración, en 60 y en 45 cm, se ofrece gran variedad de programas y funciones que permiten adaptar el mejor ciclo de lavado y secado de la vajilla según la necesidad. Gracias a su equipamiento y flexibilidad, podrás adaptar la distribución interior a cada ciclo.

Fácil acceso a la información

Los lavavajillas Bosch cuentan con unas modernas e intuitivas electrónicas que facilitan mucho su manejo. Toda la información de un vistazo:



SMS6ZCW42E
Serie | 6



SGV2ITX18E
Serie | 2

Equipamiento que aporta la máxima comodidad.



3ª bandeja VarioDrawer

Gracias a la 3ª bandeja VarioDrawer nuestros lavavajillas son más cómodos. Esta bandeja superior permite realizar la carga de cubiertos para que la cesta inferior quede totalmente libre para cacerolas o vajilla de gran tamaño.



Cestas MaxFlex

Gracias a su flexibilidad, se pueden adaptar las cestas a las necesidades de cada momento, con mayor estabilidad en la vajilla y un mejor deslizamiento de la cesta.

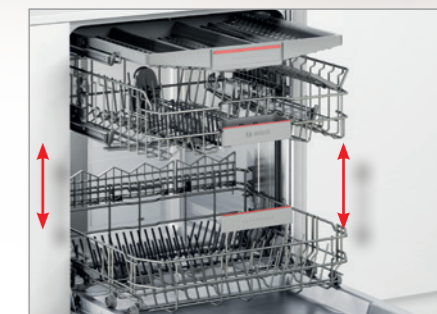

RackMatic

Permite regular en altura la cesta superior, hasta en 3 niveles. Se puede regular ambos lados de manera independiente. Máxima comodidad para realizarlo con la cesta a plena carga.



Programa automático

Mide el grado de suciedad de la vajilla, adaptando los parámetros de lavado, la presión del agua, la temperatura y la cantidad de agua necesaria.



Función VarioSpeed

Reduce la duración del ciclo hasta en un 65%.



Función Extra Secado

Se refuerza la fase de secado aumentando la temperatura y mejorando la calidad de secado.



Lavavajillas SMS6ZCW42E Serie | 6

Glosario



3ª bandeja VarioDrawer

Mejora la calidad de lavado y secado de la cubertería, ganando capacidad y flexibilidad en la bandeja inferior.



AquaStop

Doble sistema antifugas que cuando detecta una posible fuga de agua cierra el suministro de agua en el interior y evita que salga al exterior. Garantía* de por vida.

Dosificador de detergente

Se ubica en la cesta superior y asegura una buena dosificación y disolución de los detergentes en pastillas.

Bloqueo seguridad

Al activarse evita que los niños puedan modificar los ajustes de la electrónica en cualquier momento.

Bloqueo de seguridad para niños

Al activarse evita que los niños puedan abrir la puerta.

Cestas MaxFlex

Nuevas cestas con nuevo diseño que permite abatir y contar con una mayor flexibilidad para poder adaptarlo a las necesidades reales. Varillas abatibles en bloque.

Función Extra Secado

Prolonga la fase de secado y eleva la temperatura en la misma. Gracias a ello, se consigue reforzar este proceso.

Función Media Carga

Con esta opción se reduce el consumo de agua y energía, así como la duración del ciclo de lavado, adaptándolo a menos carga en el interior del lavavajillas.



Función SpeedPerfect+

Función que permite reducir la duración del ciclo* de lavado hasta en la mitad de tiempo.

Función Zona intensiva

Permite lavar las cacerolas y las sartenes con fuerte grado de suciedad en el cesto inferior. Para ello, se eleva la presión del agua y aumenta ligeramente la temperatura en la fase de lavado.

Indicación de tiempo restante

Informará de cuánto queda de programa para que finalice el ciclo seleccionado.

Indicador de reposición de sal y abrillantador

Se avisa de la necesidad de reponer la sal y el abrillantador.



InfoLight

Proyección en el suelo que indica si el lavavajillas totalmente integrable se encuentra o no en funcionamiento.

Iluminación interior

Permite una mejor visualización del interior del lavavajillas.

Motor EcoSilence



Sin escobillas, robusto, duradero, muy silencioso y eficiente. Consigue mejorar los valores de eficiencia y de nivel de ruido en cada ciclo de lavado y secado de la vajilla.

Zona ExtraClean

Nueva prestación que permite focalizar en un área de la cesta superior un lavado más intenso para menaje como cuencos, tupperware, etc. Se activa y desactiva de manera manual. Favorece la obtención de resultados óptimos de lavado.



Programa automático: AquaSensor

Mide el grado de suciedad de la vajilla, durante las fases de lavado y aclarado, y con ello adapta la presión, la temperatura y la cantidad de agua necesaria.



Programa 1 hora

Vajilla limpia y seca en tan solo 60 min.

Programa Copas 40°C

Para ciclos donde haya un elevado número de copas. Se adaptan los parámetros del ciclo para un lavado y secado mucho más delicado y apto para el cristal.

Programa ECO 50°C

Optimización de consumos tanto de agua como de energía durante el ciclo completo de lavado y secado de la vajilla.

Programa intensivo

Especialmente recomendado cuando la vajilla está muy sucia y los restos pueden estar especialmente adheridos. Alcanza una temperatura de lavado de 70°C.

Programa Limpieza de la cuba

Especial para el mantenimiento del lavavajillas. Elimina posibles restos y olores que puedan quedar en la cuba o en los conductos del lavavajillas. Se recomienda realizarlo con el lavavajillas vacío y utilizando un limpia máquinas habitual.

Programa Prelavado

Ciclo corto que mantiene en remojo la vajilla y elimina de una manera rápida y sencilla la suciedad superficial. No utiliza detergente.

Programa Rápido 45°C

Ciclo únicamente de lavado de la vajilla. Recomendado para aquellos casos donde la vajilla no este especialmente sucia.

Programa Rápido 60°C

Permite obtener la vajilla perfectamente limpia y seca a una temperatura menos elevada. Especialmente recomendado para vajilla mixta.

Programación diferida

Permite seleccionar a qué hora se desea que la vajilla esté perfectamente limpia y seca. Habrá que seleccionar a que hora se desea que esté lista y el lavavajillas se pondrá en funcionamiento para acabar a la hora deseada.

Protección del cristal

Válvula que incorporan los lavavajillas Bosch, cuya función es obtener la mejor calidad del agua y presión, para proteger lo máximo posible la vajilla, especialmente el cristal.



RackMatic

Permite regular hasta en 3 alturas la cesta superior, incluso a plena carga, con total seguridad. Se puede regular ambos laterales en diferentes niveles o en un mismo nivel.

Todo en 1

Detección de detergentes combinados. El programa de lavado se ajusta automáticamente, de modo que siempre se obtiene un óptimo lavado y secado.



Zeolitas: sistema de secado perfecto

Minerales naturales de superficie porosa que absorben la humedad y la transforman en aire caliente con el cual se seca la vajilla. Se regeneran en cada ciclo de lavado.

* Excepto: Prelavado, Rápido 45°C y 1 hora

Lavavajillas.

Libre instalación y totalmente integrables de 60 cm, 45 cm y compacto.



Zeolitas
Mineral natural, que absorbe humedad y desprende calor, utilizado en la etapa de secado y que permite mejorar eficiencia y calidad de secado, incluso de materiales plásticos.



3ª bandeja VarioDrawer
Mejora la calidad de lavado y secado de la cubertería, ganando capacidad y flexibilidad en la bandeja inferior.

Libre instalación	Ancho	Serie 6		Serie 2	
		Zeolitas	Zona ExtraClean	Programa 1 hora	
Libre instalación	60 cm	<p>NUEVO SMS6ZCI42E ■ SMS6ZCW42E □</p>			
	45 cm			<p>NUEVO SRS2HKI59E</p>	

Totalmente integrables	Ancho	Serie 2	
		Programa 1 hora	InfoLight
Totalmente integrables	60 cm	<p>NUEVO SGV2ITX18E</p>	
	45 cm	<p>NUEVO SRV2HKX41E</p>	

Compacto	Alto	Serie 4	
		Programa 1 hora	InfoLight
Compacto	45 cm	<p>SKS62E32EU □</p>	

Lavavajillas libre instalación. Ancho 60 cm

SMS6ZCI42E Serie | 6
EAN: 4242005185054 Acero inoxidable antihuellas



- ▶ Clase de eficiencia energética*: A+
- ▶ PerfectDry: sistema de secado por Zeolitas
- ▶ Capacidad: hasta 14 servicios
- ▶ Motor EcoSilence: silencioso, robusto, eficiente y duradero
- ▶ Display digital y teclas TouchControl
- ▶ Información de tiempo restante, reposición de sal y abrillantador
- ▶ Equipamiento interior: 3ª Bandeja VarioDrawer, Cestas MaxFlex 2/6, RackMatic
- ▶ Zona ExtraClean: limpieza intensiva hasta de la suciedad más resistente
- ▶ Programas: Automático, Intensivo, Rápido 60°C, Rápido 45°C, Copas 40°C, Favorito, Silencio, Limpieza de la cuba
- ▶ Funciones: SpeedPerfect+, Zona Intensiva, Extra Secado
- ▶ Programación diferida 24 horas
- ▶ Cuba interior del lavavajillas de acero inoxidable. Garantía 10 años.
- ▶ Accesorio posible: cestillo para cubiertos (SMZ5100)

SMS6ZCW42E Serie | 6
EAN: 4242005185382 Blanco



- ▶ Clase de eficiencia energética*: A+
- ▶ PerfectDry: sistema de secado por Zeolitas
- ▶ Capacidad: hasta 14 servicios
- ▶ Motor EcoSilence: silencioso, robusto, eficiente y duradero
- ▶ Display digital y teclas TouchControl
- ▶ Información de tiempo restante, reposición de sal y abrillantador
- ▶ Equipamiento interior: 3ª Bandeja VarioDrawer, Cestas MaxFlex 2/6, RackMatic
- ▶ Zona ExtraClean: limpieza intensiva hasta de la suciedad más resistente
- ▶ Programas: Automático, Intensivo, Rápido 60°C, Rápido 45°C, Copas 40°C, Favorito, Silencio, Limpieza de la cuba
- ▶ Funciones: SpeedPerfect+, Zona Intensiva, Extra Secado
- ▶ Programación diferida 24 horas
- ▶ Cuba interior del lavavajillas de acero inoxidable. Garantía 10 años.
- ▶ Accesorio posible: cestillo para cubiertos (SMZ5100)

Lavavajillas libre instalación. Ancho 45 cm

SRS2HKI59E Serie | 2
EAN: 4242005322305 Acero inoxidable antihuellas



- ▶ Clase de eficiencia energética*: A+
- ▶ Capacidad: hasta 9 servicios
- ▶ Motor EcoSilence: silencioso, robusto, eficiente y duradero
- ▶ Display digital. Selección directa de funciones
- ▶ Información de tiempo restante, reposición de sal y abrillantador
- ▶ Equipamiento interior: Cestas 0/2, Cestillo para cubiertos
- ▶ Programas: Automático, Intensivo, 1 hora, Silencio, Limpieza de la cuba
- ▶ Funciones: SpeedPerfect+, Extra Secado
- ▶ Programación diferida 24 horas
- ▶ Cuba interior del lavavajillas de acero inoxidable. Garantía 10 años.

A partir de junio de 2022, el modelo similar disponible será: SPS2HKI57E

* Dentro del rango A+ (más eficiente) a D (menos eficiente)

Lavavajillas integrables. Ancho 60 cm

SGV2ITX18E Serie | 2
EAN: 4242005322251 Negro



NUEVO

- **Clase de eficiencia energética*: A+**
- **Capacidad: hasta 12 servicios**
- Motor EcoSilence: silencioso, robusto, eficiente y duradero
- Display con indicadores luminosos. Selección directa de funciones
- **InfoLight: proyección de luz en el suelo de funcionamiento**
- **Equipamiento interior: Cestas 0/0, Cestillo para cubiertos**
- **Programas:** Automático, Intensivo, 1 hora, Limpieza de la cuba
- **Funciones:** SpeedPerfect+, Media Carga, Extra Secado
- Programación diferida 9 horas
- Cuba interior del lavavajillas mixta con base Polinox®. Garantía 10 años.

A partir de junio de 2022, el modelo similar disponible será: SMV2ITX18E

Lavavajillas integrables. Ancho 45 cm

SRV2HKX41E Serie | 2
EAN: 4242005322404 Negro



NUEVO

- **Clase de eficiencia energética*: A+**
- **Capacidad: hasta 9 servicios**
- Motor EcoSilence: silencioso, robusto, eficiente y duradero
- Display con indicadores luminosos. Selección directa de funciones
- Información de tiempo restante, reposición de sal y abrillantador
- **InfoLight: proyección de luz en el suelo de funcionamiento**
- **Equipamiento interior: Cestas 0/2, Cestillo para cubiertos**
- **Programas:** Automático, Intensivo, 1 hora, Limpieza de la cuba
- **Funciones:** SpeedPerfect+, Extra Secado
- Programación diferida 3/6/9 horas
- Cuba interior del lavavajillas de acero inoxidable. Garantía 10 años.

A partir de junio de 2022, el modelo similar disponible será: SPV2HKX41E

Lavavajillas libre instalación. Alto 45 cm

SKS62E32EU Serie | 4
EAN: 4242005198047 Blanco



- **Clase de eficiencia energética*: A+**
- Motor EcoSilence, mínimo ruido (49 dB) y mayor eficiencia
- Capacidad: hasta 6 servicios
- Display digital y mando de fácil manejo
- **Programas:** Automático, Rápido 45°C, Intensivo, Copas 40°C, ECO, Prelavado
- Funciones especiales: VarioSpeed, Extra Secado
- Programación diferida hasta 24 horas
- Cuba interior del lavavajillas mixta con base Polinox. Garantía 10 años
- AquaStop: sistema de protección antifugas. Garantía** de por vida
- Consumos de energía y agua por ciclo: 0,61 kWh/8 litros

Accesorios lavavajillas



SMZ5100
EAN: 4242002476247

Cestillo para cubiertos no divisible, opcional para los lavavajillas de 60 cm de ancho con bandeja VarioDrawer.

Modo Demo



SMS6ZCI42E, SMS6ZCW42E

Activar:

1. Apagar el aparato.
2. Pulsar y mantener el botón Inicio/Start.
3. Pulsar el botón de encendido y el de Inicio/Start durante aproximadamente 10 segundos hasta que todos los LEDs comiencen a parpadear.

Desactivar:

1. Apagar el aparato.
2. Pulsar y mantener el botón Inicio/Start.
3. Pulsar el botón de encendido y el de Inicio/Start durante aproximadamente 10 segundos.
4. Apagar el lavavajillas



SGV2ITX18E, SRV2HKX41E

Activar:

1. Apagar el aparato.
2. Pulsar y mantener el botón Inicio/Start.
3. Pulsar el botón de encendido y el de Inicio/Start durante aproximadamente 10 segundos hasta que los LEDs L1, L2 y L3 parpaddeen 3 veces.

Desactivar:

1. Apagar el aparato.
2. Pulsar y mantener el botón Inicio/Start.
3. Pulsar el botón de encendido y el de Inicio/Start durante aproximadamente 10 segundos.

Planos de instalación lavavajillas totalmente integrables

Lavavajillas totalmente integrables

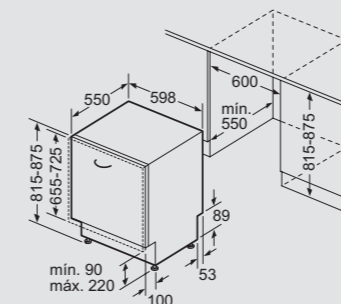

SGV2ITX18E

Dimensiones en mm

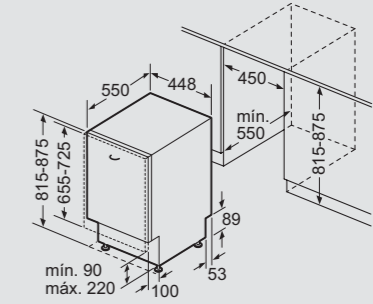

SRV2HKX41E

Dimensiones en mm